

第25回 Winter Cup  
2日目 [2月19日(日)] 決勝グループ予選

スポーツセンター

Aコート

I	a 鯖江	b 植田	c 崇化館	勝敗	順位
a 鯖江		25-11	25-23	2勝 0敗	1位
b 植田	11-25		14-25	0勝 2敗	3位
c 崇化館	23-25	25-14		1勝 1敗	2位

II	d 至民	e 青山	f 天白	勝敗	順位
d 至民		25-16	24-26	1勝 1敗	2位
e 青山	16-25		20-25	0勝 2敗	3位
f 天白	26-24	25-20		2勝 0敗	1位

試合順序 ①a-b (c) ②d-e (f) ③b-c (a) ④e-f (d) ⑤a-c (b) ⑥d-f (e)

Bコート

III	a 兼六	b 長久手南	c 豊橋中部	勝敗	順位
a 兼六		25-12	19-25	1勝 1敗	2位
b 長久手南	12-25		22-25	0勝 2敗	3位
c 豊橋中部	25-19	25-22		2勝 0敗	1位

IV	d 松坂西	e 萩山	f アルティ	勝敗	順位
d 松坂西		25-21	16-25	1勝 1敗	2位
e 萩山	21-25		13-25	0勝 2敗	3位
f アルティ	25-16	25-13		2勝 0敗	1位

試合順序 ①a-b (c) ②d-e (f) ③b-c (a) ④e-f (d) ⑤a-c (b) ⑥d-f (e)

**WINTER CUP**  
Junior High School  
Volleyball League Game

第25回 Winter Cup  
2日目 [2月19日(日)] 優勝決定戦

スポーツセンター

A・Bコート (決勝グループ予選第1・2位)

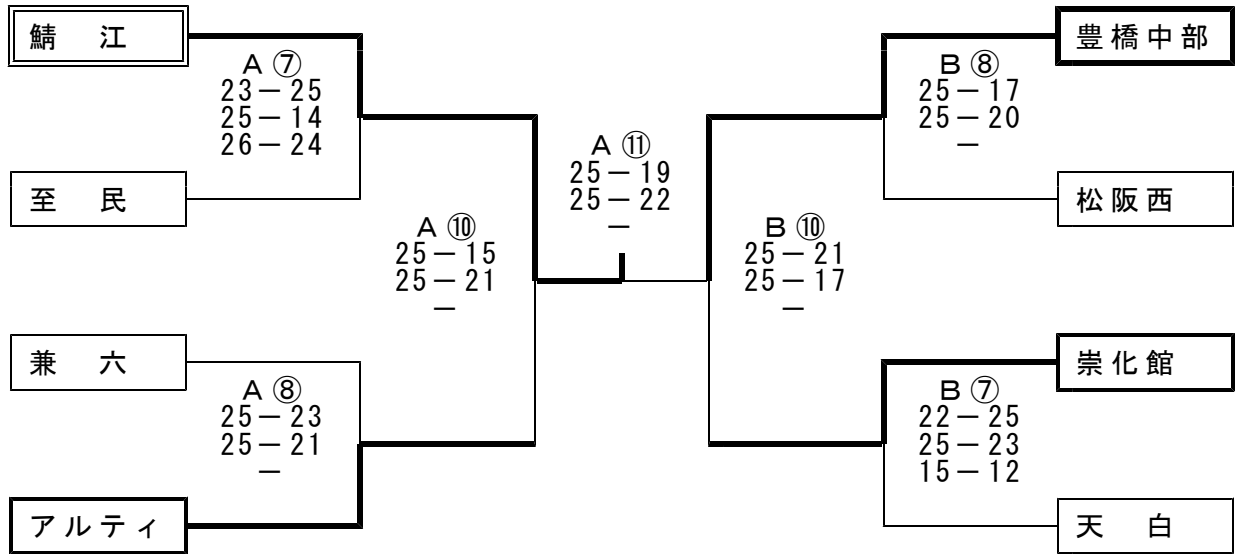

試合順序	Aコート				Bコート			
	チーム	得点	チーム	審判	チーム	得点	チーム	審判
⑦ 準々決勝 第1試合	鯖江	23-25 25-14 26-24	至民	A⑧	崇化館	22-25 25-23 15-12	天白	B⑧
⑧ 準々決勝 第2試合	兼六	23-25 21-25 -	アルティ	A⑦	豊橋中部	25-17 25-20 -	松阪西	B⑦
⑨ 敗者戦	兼六 A⑦負	17-25 28-26 16-14	至民 A⑧負	A⑦ A⑧勝者	松阪西 B⑦負	25-19 25-22 -	天白 B⑧負	B⑦ B⑧勝者
⑩ 準決勝	アルティ A⑦勝	15-25 21-25 -	鯖江 A⑧勝	A⑦ A⑧敗者	崇化館 B⑦勝	21-25 17-25 -	豊橋中部 B⑧勝	B⑦ B⑧敗者
⑪ 決勝戦	鯖江 A⑩勝	25-19 25-22 -	豊橋中部 B⑩勝	A⑩ B⑩敗者				

優勝 鯖江 準優勝 豊橋中部 3位 アルティ 3位 崇化館  
5位 兼六 5位 松阪西 7位 至民 7位 天白

Cコート (決勝グループ予選3位)

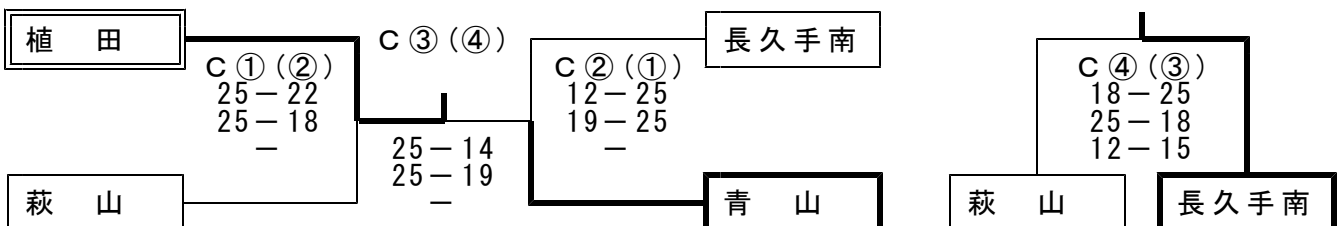

9位 植田 10位 青山 11位 長久手南 12位 萩山